

nutzbare Gewindelänge
im Nippel min. 4,5 mm
useble thread length in the
nipple min. 4,5 mm

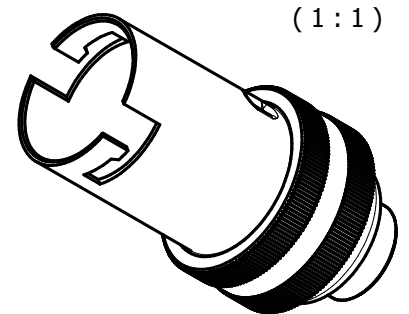
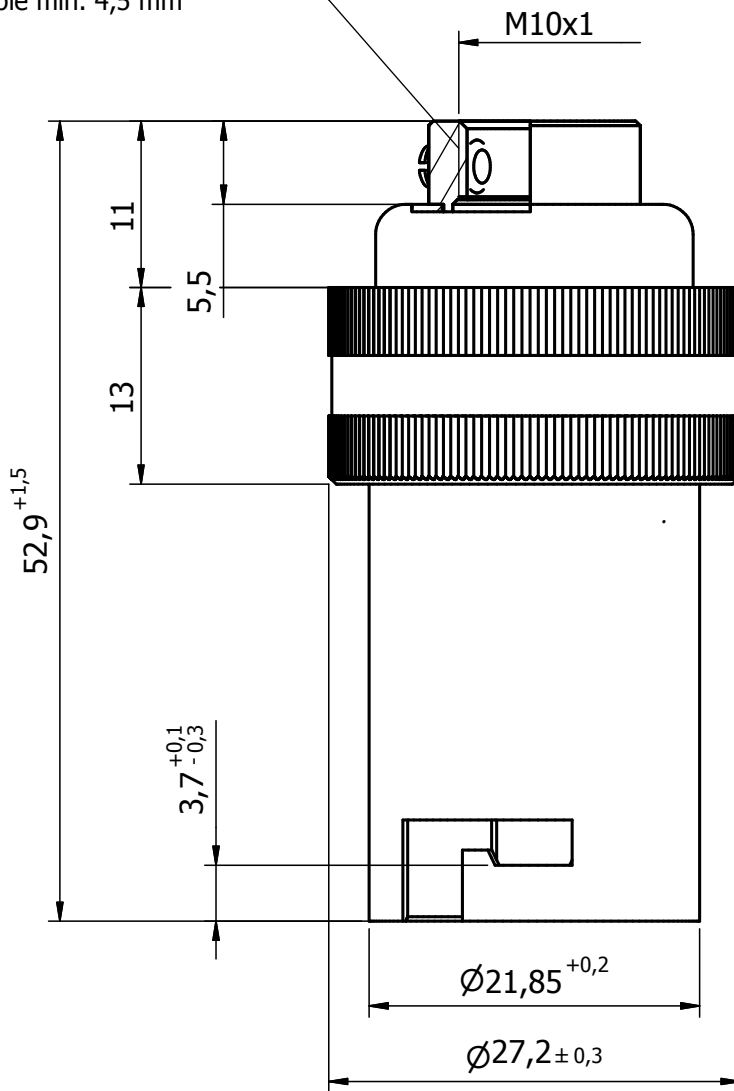

(1 : 1)

Alle Rechte zur Mitteilung und Verwertung dieser Zeichnung bleiben uns vorbehalten.

Zeichnung durch Reproduktion nicht maßstabsgerecht!
Due to reproduction drawing not to scale!

Tolerierung nach DIN 7167

Allgemeintoleranzen nach DIN ISO 2768-m-K

Allgemeintoleranzen Keramik nach DIN 40680-m

	Datum	Name
Gez.	20.05.2008	Papini
Gepr.	12.05.2009	Boehme



BENDER & WIRTH
GmbH & Co
D-58566 Kierspe

Maßstab
2:1

Fassung BA20s, M10x1

Werkstoff Messing	Teil Nr. 10360	Wz. Nr.
Ers. für Z02.340s/234	Art. Nr. 340s	Z. Nr. 340s/10360
Datum . . .	Name	Revision 0
Ers. durch		